

مقاله‌ی پژوهشی

بررسی نقش واسطه‌ای تاب‌آوری در رابطه‌ی بین ویژگی‌های شخصیت با نگرش به بزهکاری

خلاصه

زهرا منصوری

کارشناسی ارشد روان‌شناسی، دانشگاه شهید باهنر کرمان، کرمان

*سیدمحمدحسین موسوی‌نسب

استادیار گروه روان‌شناسی، دانشگاه شهید باهنر کرمان، کرمان

لطیفه شمسرالدینی‌لری

کارشناسی ارشد روان‌شناسی، دانشگاه شهید باهنر کرمان، کرمان

مقدمه دوره‌ی نوجوانی یکی از حساس‌ترین و بحرانی‌ترین دوره‌های رشد هر انسان بوده که به علت بی‌ثباتی در وضعیت روانی ممکن است تصمیم‌گیری‌های فرد به رفتارهای خطرناک منتهی شود. هدف پژوهش حاضر تبیین نقش واسطه‌گری تاب‌آوری برای ویژگی‌های شخصیت و نگرش به بزهکاری بود.

روش کار: نمونه‌ی این پژوهش توصیفی شامل ۴۰۰ دانش‌آموز دختر مقطع دبیرستانی شاغل به تحصیل در نیمه‌ی دوم سال تحصیلی ۹۲-۱۳۹۱ در شهر کرمان بودند که به روش نمونه‌گیری خوشه‌ای انتخاب و پرسش‌نامه‌های نگرش به بزهکاری، تاب‌آوری و فرم کوتاه شده‌ی ویژگی‌های شخصیت نئو را تکمیل نمودند. تحلیل از روش تحلیل مسیر با استفاده از نرم‌افزار Mplus 5 انجام شد.

یافته‌ها: این تحلیل نشان داد که ویژگی‌های شخصیتی مسئولیت‌پذیری ($P < 0/001$) و روان‌رنجوری ($P < 0/001$) به صورت مستقیم و غیر مستقیم از طریق تاب‌آوری و همچنین برون‌گرایی به طور غیر مستقیم ($P < 0/01$) نگرش منفی به بزهکاری را پیش‌بینی نمودند. همچنین مسئولیت‌پذیری ($P < 0/001$) به صورت مستقیم دارای تاثیر منفی و معنی‌داری بر نگرش مثبت به بزهکاری بود.

نتیجه‌گیری: با توجه به نتایج، نوجوانان بیشتر در معرض خطرات اجتماعی و روان‌شناختی هستند و به نظر می‌رسد با افزایش مسئولیت‌پذیری و تاب‌آوری در ایشان می‌توان از بزهکاری پیش‌گیری نمود.

واژه‌های کلیدی: بزهکاری، تاب‌آوری، شخصیت، نوجوانان

*مؤلف مسئول:

گروه روان‌شناسی، دانشکده‌ی ادبیات و علوم انسانی، دانشگاه شهید باهنر کرمان، کرمان، ایران

hossein.mousavi-nasab@uk.ac.ir

تاریخ وصول: ۹۳/۲/۳

تاریخ تایید: ۹۳/۶/۲۵

پی‌نوشت:

این مطالعه با تایید دانشگاه شهید باهنر کرمان و بدون حمایت مالی انجام شده و با منافع نویسندگان ارتباطی نداشته است. از همکاری مسئولان آموزش و پرورش و مدارس شهر کرمان و تمام دانش‌آموزان شرکت‌کننده، صمیمانه قدردانی می‌شود.

مقدمه

دوره‌ی نوجوانی یکی از حساس‌ترین و مهم‌ترین دوره‌های رشد هر انسان می‌باشد، در این دوره فرد به بلوغ می‌رسد، در پی کشف هویت خود است، به دنبال استقلال و جدایی از وابستگی‌های دوره‌ی کودکی است، به همین دلیل، نوجوانان دارای وضعیت روانی بی‌ثباتی هستند (۱). هم‌چنین این دوره، زمان تصمیم‌گیری‌های بزرگ برای آینده است اما باید متذکر شد که هنوز تصمیم نوجوانان ناپایدار و در برخی موارد ممکن است به رفتارهای ناکارآمد و حتی خطرناک منتهی شود (۲). از جمله رفتارهای خطرناک و مشکلات دوره‌ی نوجوانی می‌توان به بزهکاری اشاره کرد. بزهکاری از پدیده‌های شوم و ناخوش‌آیند حیات اجتماعی انسان‌ها است که همواره در جوامع بشری وجود داشته است (۳). آمارهایی که از سوی نهادهای بین‌المللی همه‌ساله منتشر می‌شود، مویده این است که جامعه‌ی جهانی با پدیده‌ی انفجار بزهکاری مواجه شده است به گونه‌ای که روز به روز بر آمار جرایم افزوده می‌گردد (۴). بنابراین مسئله‌ی بزهکاری و انحراف نوجوانان به خصوص بزهکاری در گروه زنان، این قشر عظیم جامعه، به دلیل داشتن موقعیت حیاتی در ساختار خانواده و جامعه و تاثیر بر زندگی سایر افراد از دیرباز در جامعه‌ی بشری مورد توجه اندیشمندان بوده است و هم‌اکنون نیز از مباحث اصلی بسیاری از دانشمندان می‌باشد (۵). هر چند برای بررسی این پدیده باید ابعاد مختلف اجتماعی، اقتصادی، سیاسی و فرهنگی مورد توجه قرار گیرد، اما بی‌شک یکی از اصلی‌ترین ابعاد آن که بر سایر جنبه‌ها نیز تاثیر عمیقی دارد، بعد روان‌شناختی (۳) و از جمله ویژگی‌های شخصیتی می‌باشد. در اکثر مطالعات اخیر، نقش ویژگی‌های شخصیتی بر رفتار بزهکارانه نشان داده شده است (۱۲-۶). جولیف^۱ از جمله علل موثر بر گرایش افراد در رفتارهای بزهکارانه را ویژگی‌های شخصیتی افراد می‌داند و در تحقیقی که در این زمینه انجام داد چنین نتیجه‌گیری نمود که افراد با ویژگی‌های مسئولیت‌پذیری و توافق‌پذیری پایین به رفتارهای بزهکارانه گرایش بیشتری دارند (۶). هم‌چنین نتایج ابراهیمی‌نسب، نوری و مولوی نشان داد که پسران نوجوان بزهکار به طور معنی‌داری، برون‌گراتر، روان‌رنجورتر و روان‌پریش‌تر از پسران نوجوان عادی بوده‌اند. نتایج مطالعات مارک^۲ و همکاران حاکی از این است که مسئولیت‌پذیری بالا در دختران مانع از مشارکت آنان در رفتارهای پرخطر می‌شود (۱۳). مسئولیت‌پذیری یک ویژگی شخصیتی است که معمولاً به صورت یک نگرش در ساختار روانی و رفتاری فرد شکل می‌گیرد (۱۴) و موجب تمایل به نظم، پیشرفت‌گرایی، پافشاری و قابل‌اطمینان بودن و پیروی از قوانین و اصول اخلاقی می‌شود (۱۵). در

واقع افراد مسئولیت‌پذیر به دلیل وجود ویژگی‌هایی مانند توانایی کنترل تکانه و تمایلات، به‌کارگیری طرح و برنامه در رفتار خود برای رسیدن به اهداف، دقیق و محتاط بودن، انعطاف‌پذیری، وقت‌شناسی و قابلیت اعتماد، کمتر درگیر رفتارهای پرخطر می‌شوند (۱۶).

در واقع پنج صفات بزرگ شخصیتی به عنوان یک ویژگی ثابت، پایدار و پیش‌بینی‌کننده‌ی قوی برای بسیاری از ویژگی‌ها و رفتارهای افراد است و تاب‌آوری به عنوان یک عامل محافظت‌کننده از ویژگی‌های شخصیتی متاثر است، به طوری که سیکومب^۳ سه عامل مهم را در خصوص عوامل حمایتی برای تاب‌آوری مطرح کرد که عبارتند از: خصوصیات شخصیتی، عوامل حمایتی درون خانواده و عوامل اجتماعی (۱۷). کمپل^۴ و همکاران بیان داشتند که افراد تاب‌آور توانایی ایجاد و گسترش مجموعه‌ای از مهارت‌های مقابله‌ای را دارند که در موقعیت‌های چالش‌برانگیز از آن‌ها حمایت می‌کنند (۱۸). هم‌چنین نشان داده شده است که نوع راهبردهای مقابله‌ای انتخاب شده به صفات شخصیتی افراد بستگی دارد (۱۹). به همین دلیل است که صفات شخصیتی بر تاب‌آوری تاثیرگذار است. مطالعه‌ی فایمبو^۵ نشان داد کودکانی که روان‌رنجوری بالا به معنی دارا بودن عاطفه‌ی منفی زیاد از جمله احساس غمگینی، خشم و ناراحتی به احتمال کمتری در رویارویی با موقعیت‌های سخت و مصیبت‌بار، تاب‌آوری دارند. بر عکس افرادی که مسئولیت‌پذیری بالایی دارند به علت این که توانایی ذاتی خود را تقویت می‌کنند می‌توانند در برابر تنش مقابله کنند و این باعث می‌شود که تاب‌آوری آن‌ها بالاتر رود (۲۰). هم‌چنین بشارت گزارش کرده است که افراد برون‌گرا به تجربه‌ی هیجان‌های مثبت گرایش دارند، به آسانی به افراد دیگر دلبستگی پیدا می‌کنند و به دنبال تعاملات اجتماعی هستند که هر دو عامل هیجان‌های مثبت و حمایت اجتماعی به طور مثبت با تاب‌آوری ارتباط دارد (به نقل از ۲۱). هم‌چنین تاب‌آوری در اجتناب فرد از رفتارهای بزهکارانه موثر است. بسیاری از پژوهشگران تاب‌آوری را به عنوان توانایی غلبه و گذار از حوادث ناگوار تعریف و از آن به عنوان یکی از عوامل محافظتی در مقابل عوامل خطر ساز آینده یاد کرده‌اند (۲۲، ۲۳). به طور کلی، واژه‌ی تاب‌آوری به عوامل و فرآیندهایی اطلاق می‌شود که خط سیر رشدی را از خطر به رفتارهای مشکل‌زا و آسیب روان‌شناختی قطع کرده و با وجود شرایط ناگوار به پیامدهای سازگارانه منتهی می‌کند (۲۴). با وجود این که تعاریف تاب‌آوری ممکن است متنوع باشند، کروگر و گرین معتقد است که افراد تاب‌آور در عوامل مشابهی مشترک‌اند. برخی از این عوامل مشترک عبارتند از: هوش بالاتر، تازه‌جویی پایین‌تر، تعلق کمتر به همسالان بزهکار و عدم سوء‌مصرف مواد و بزهکاری (به نقل از ۲۵).

³Secombe⁴Campbell⁵Fayombo¹Jolliffe²Markey

متغیر شخصیتی، برون‌گرایی، روان‌رنجوری، سازگاری، مسئولیت‌پذیری و پذیرا بودن به سمت تاب‌آوری در نظر گرفته شد.

هم‌چنین مسیرهای یک‌طرفه از تاب‌آوری به سمت نگرش مثبت و منفی نسبت به بزهکاری قرار داده شد. هم‌چنین ارتباط بین متغیرهای شخصیتی نیز در نظر گرفته شد. مدل ارایه شده در شکل ۱ نشان داده شده است.

چند شاخص برای برازش مدل مورد بررسی قرار گرفتند: شاخص برازش تطبیقی (CFI) (۲۹)، شاخص تاکر-لویز (TLI) (۲۹)، ریشه‌ی خطای میانگین مجذورات تقریب (RMSEA) (۳۰)، ریشه‌ی میانگین مجذور باقیمانده (SRMR) (۳۱). برای CFI و TLI، ارزش بیشتر از ۰/۹۵ (۳۲) و برای RMSEA و SRMR، ارزش کمتر از ۰/۰۵ نشان‌دهنده‌ی برازش خوب در نظر گرفته شد (۳۰).

ابزار پژوهش

الف- پرسش‌نامه‌ی شخصیت پنج‌عاملی: این پرسش‌نامه یک ابزار شخصیت‌سنج با طیف لیکرت و شامل ۶۰ سؤال پنج‌درجه‌ای است و به صورت کاملاً مخالفم، مخالفم، نظری ندارم، موافقم و کاملاً موافقم نمره‌گذاری می‌شود. این پرسش‌نامه توسط کاستا و مک‌کری در سال ۱۹۸۵ ساخته شده که پنج زمینه‌ی اصلی شخصیت را مورد ارزیابی قرار می‌دهد که عبارت از روان‌رنجوری، برون‌گرایی، سازگاری، بازبودن نسبت به تجربه و مسئولیت‌پذیری است. هر ۱۲ سؤال یک ویژگی شخصیت را می‌سنجد. کاستا و مک‌کری (۱۹۹۲) ضریب آلفای کرونباخ مقیاس‌های آن را به این ترتیب گزارش دادند: روان‌رنجوری ۰/۹۳، برون‌گرایی ۰/۹۰، پذیرا بودن ۰/۸۹، سازگاری ۰/۹۵ و وظیفه‌شناسی ۰/۹۲ (۳۳). این آزمون در ایران توسط گروسی، ترجمه و روی دانشجویان هنجاریابی شده است. بررسی انجام شده اعتبار آن را در فاصله‌ی سه سال ۰/۶۳ تا ۰/۷۹ گزارش کرده است. روایی ملاکی آزمون بر اساس روش همبستگی بین ۰/۴۵ تا ۰/۶۶ و با استفاده از آلفای کرونباخ ضرایب ۰/۵۶ تا ۰/۸۷ گزارش شده است (۳۴).

ب- مقیاس تاب‌آوری: این مقیاس توسط کانر و دیویدسون ساخته شده است و شامل ۲۵ سؤال پنج‌گزینه‌ای (هرگز، به ندرت، گاهی اوقات، اغلب و همیشه) می‌باشد و در مقیاس لیکرت بین ۱ (هرگز) و ۵ (همیشه) نمره‌گذاری می‌شود.

کانر و دیویدسون در مطالعه‌ی نشان دادند که میانگین نمره‌ی جمعیت عمومی برابر با ۸۰/۷، بیماران بخش‌های مراقبت‌های اولیه برابر با ۷۱/۸، بیماران سرپایی روان‌پزشکی برابر با ۰/۶۸، بیماران دارای اضطراب تعمیم‌یافته برابر با ۶۲/۴ و دو نمونه از بیماران دارای اختلال استرس پس از سانحه ۴۷/۸ تا ۵۲/۸ بود که نشانگر روایی این پرسش‌نامه است (۳۵). جوکار پایایی این مقیاس را برابر با ۰/۹۳ و روایی آن به روش تحلیل عامل، مناسب گزارش کرده است (۳۶).

نتایج پژوهش‌های آلن^۱ و همکاران حاکی از آن است که رشد تاب‌آوری در کودکانی که در بحران هستند، جهت به حداقل رساندن بزهکاری طولانی‌مدت و تبدیل آن‌ها به بزرگسالانی متعهد ضروری است (۲۶). هم‌چنین به طور کلی نتایج پژوهش‌های جدید نشان داد که افراد تاب‌آور به احتمال کمتری جذب رفتارهای پرخطر مانند بزهکاری می‌شوند (۲۷، ۲۸). همان‌طور که اشاره شد پژوهش‌های مختلفی به طور مجزا نقش متغیرهایی مانند ویژگی‌های شخصیتی و تاب‌آوری را بر نگرش به بزهکاری مورد بررسی قرار داده‌اند. با این حال رابطه‌ی مستقیم و ویژگی‌های شخصیتی و تاب‌آوری و رابطه‌ی غیر مستقیم که از طریق تاب‌آوری انجام می‌گیرد با نگرش به بزهکاری، مورد مطالعه قرار نگرفته است هم‌چنین با توجه به نقش چندبعدی زنان در عرصه‌ی اجتماع و خانواده، لزوم توجه به مسایل آن‌ها تاثیرشگرفی در خانواده و بازتاب وسیعی در سطح جامعه دارد و مشخص است که سلامت جسمانی و روانی نسل جوان امروز، سلامت جامعه‌ی آتی را تضمین می‌کند.

با توجه به این موارد، پژوهش حاضر به منظور بررسی روابط مستقیم و غیر مستقیم ویژگی‌های شخصیتی و تاب‌آوری بر نگرش به بزهکاری در قالب یک مدل علتی انجام شد.

روش کار

جامعه‌ی آماری این پژوهش توصیفی-همبستگی شامل تمام دانش‌آموزان دختر مشغول به تحصیل در نیمه‌ی دوم سال تحصیلی ۱۳۹۱-۱۳۹۲ در مقطع متوسطه در شهر کرمان بود که حدود ۲۰ هزار نفر برآورد شده بود. تعداد کل نمونه‌های انتخاب شده ۴۰۰ نفر بود که با توجه به حجم جامعه‌ی مورد مطالعه و استفاده از جدول کرجسی و مورگان انتخاب شدند. نمونه‌های مورد مطالعه در فاصله‌ی سنی ۱۵ تا ۱۸ سال قرار داشتند و به صورت نمونه‌گیری تصادفی خوشه‌ای انتخاب شدند. به این صورت که از دو منطقه‌ی موجود در شهر کرمان، دو منطقه و از هر منطقه نیز سه مدرسه انتخاب شد و در مرحله‌ی بعدی از هر مدرسه سه کلاس و از هر منطقه نه کلاس و در مجموع، هجده کلاس مورد مطالعه قرار گرفت که میانگین دانش‌آموزان هر کلاس ۳۰ نفر بودند. برای جلب رضایت و اعتماد آنان برای همکاری صادقانه با پژوهش، قبل از تکمیل پرسش‌نامه‌ها، پس از برقراری ارتباط موثر با دانش‌آموزان در خصوص ماهیت و هدف پرسش‌نامه‌ها و نیز تاکید بر محرمانه و بی‌نام بودن آن‌ها توضیحاتی به دانش‌آموزان ارایه شد. واحد حراست آموزش و پرورش شهر کرمان تاییدکننده‌ی اخلاقی این پژوهش بود. در این پژوهش با استفاده از نرم‌افزار Mplus 5 برای تعیین رابطه‌ی بین متغیرهای شخصیتی، تاب‌آوری و نگرش مثبت و منفی نسبت به بزهکاری از روش تحلیل مسیر استفاده گردید. برای بررسی مدل، مسیرهای یک‌طرفه از پنج

^۱Allen

نقشی نداشتند ثابت، در نظر گرفته شدند. لازم به ذکر است که اثرات غیر مستقیم متغیرهای شخصیتی بر نگرش مثبت و منفی به بزهکاری از طریق متغیر میانجی تاب‌آوری نیز بررسی گردید. هم‌چنین خاطرنشان می‌شود که شدت اثرات مستقیم و غیر مستقیم نیز مقایسه گردید.

برای تعیین رابطه‌ی بین متغیرها از همبستگی پیرسون استفاده شد. جدول ۱، ماتریس همبستگی متغیرها را نشان می‌دهد. میانگین سنی دانش‌آموزان ۱۶/۰۹ سال (انحراف معیار ۰/۹۰ و دامنه ۱۸-۱۵ سال) بود.

به طور کلی نتایج به دست آمده نشان داد که مدل نهایی، داده‌ها را به خوبی برازش می‌نماید $(13) = X^2(13) = 0.99, CFI$ ، $0.98RMSEA =$ ، $0.02 = TLI$ ، $0.02 = SRMR$. نتایج نشان داد که روان‌رنجوری به صورت منفی با تاب‌آوری رابطه دارد $(\beta = -0.24)$. به این معنا که افراد روان‌رنجور میزان تاب‌آوری کمتری دارند. هم‌چنین برون‌گرایی، رابطه‌ی مثبت با تاب‌آوری دارد $(\beta = 0.24)$. بدین معنا که افراد برون‌گرا تاب‌آوری بهتری نسبت به افراد درون‌گرا دارند.

مسئولیت‌پذیری نیز رابطه‌ی مثبت با تاب‌آوری دارد $(\beta = 0.26)$. افراد مسئولیت‌پذیر، تاب‌آوری بیشتری دارند. سازگاری و پذیرا بودن قابلیت پیش‌بینی تاب‌آوری را نداشتند.

ح- مقیاس نگرش به بزهکاری: این پرسش‌نامه شامل ۲۸ سؤال است که با هدف سنجش نگرش به بزهکاری نوجوانان توسط فضلی در سال ۱۳۸۸ طراحی شد. برای هر سؤال، طیف درجه‌بندی چهارگزینه‌ای در نظر گرفته شده که از یک (کاملاً مخالفم) تا چهار (کاملاً موافقم) نمره‌گذاری می‌شود. این پرسش‌نامه مشتمل بر دو مولفه‌ی نگرش مثبت و نگرش منفی به بزهکاری است. روایی و پایایی این پرسش‌نامه توسط فضلی بررسی شده است. جهت حصول اطمینان از روایی آن، عبارات و طیف مورد استفاده برای پاسخ به افراد صاحب‌نظر در رابطه با موضوع مورد مطالعه ارائه گردید. سپس عبارات مورد توافق در ابزار اندازه‌گیری لحاظ و بقیه مواردی که از نظر صاحب‌نظران ارتباط چندانی با موضوع نداشت، حذف شدند. به عبارت دیگر از مجموعه‌ی گویه‌های ارائه شده در ابزار، در مورد پرسش‌نامه مربوط به دانش‌آموزان ۲۸ عبارت مورد توافق متخصصین قرار گرفت. با بهره‌مندی از روش آلفای کرونباخ مقدار پایایی برای نگرش مثبت به رفتار بزهکارانه ۰/۷۱ و برای نگرش منفی به بزهکاری ۰/۷۷ به دست آمد (۳۷).

نتایج

در ابتدا مدل اصلی شامل تمام مسیرهای مورد نظر آزمون شد. در مرحله‌ی دوم، تمام مسیرهای پیش‌بینی‌کننده که در برازش کلی مدل

جدول ۱- ضرایب ماتریس همبستگی بین متغیرها

متغیرها	۱	۲	۳	۴	۵	۶	۷	۸
۱. نگرش منفی به بزهکاری	۱	-۰/۴۳۸ ^{**}	-۰/۶۳	۰/۱۳۴ ^{**}	-۰/۵۰	۰/۱۵۳ ^{**}	۰/۳۲۸ ^{**}	۰/۲۸۱ ^{**}
۲. نگرش مثبت به بزهکاری	۱	۰/۱۲۴ [*]	-۰/۰۳۴	-۰/۰۲۴	-۰/۱۵۵ ^{**}	-۰/۲۷۲ ^{**}	-۰/۱۱۰ [*]	
۳. روان‌رنجوری	۱	-۰/۴۲۶ ^{**}	۰/۰۲۰	-۰/۴۲۶ ^{**}	-۰/۳۵۶ ^{**}	-۰/۳۳۰ ^{**}	-۰/۴۲۳ ^{**}	
۴. برون‌گرایی	۱	۰/۱۱۲ [*]	۰/۳۰۳ ^{**}	۰/۱۱۲ [*]	۰/۳۰۳ ^{**}	۰/۳۶۹ ^{**}	۰/۴۴۰ ^{**}	
۵. پذیرا بودن	۱	-۰/۰۷۱	۱	-۰/۰۷۱	-۰/۰۷۱	-۰/۰۱۳	۰/۳۴	
۶. سازگاری	۱	۱	۱	۱	۱	۰/۲۹۶ ^{**}	۰/۲۷۴ ^{**}	
۷. مسئولیت‌پذیری	۱	۱	۱	۱	۱	۱	۰/۴۲۰ ^{**}	
۸. تاب‌آوری	۱	۱	۱	۱	۱	۱	۱	

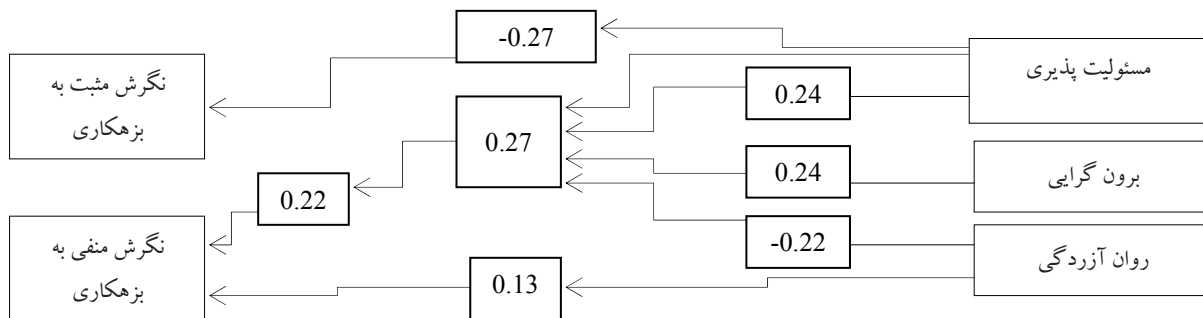

نمودار ۱- بررسی اثر مستقیم و اثر غیر مستقیم ویژگی‌های شخصیت، تاب‌آوری بر نگرش به بزهکاری

دارد $(\beta = 0.12)$. هم‌چنین مسئولیت‌پذیری، رابطه‌ی منفی با نگرش مثبت نسبت به بزهکاری $(\beta = -0.27)$ و رابطه‌ی مثبت با نگرش منفی نسبت به

اثرات مستقیم متغیرهای شخصیتی بر نگرش نسبت به بزهکاری نشان داد که بین روان‌رنجوری و نگرش منفی نسبت به بزهکاری، رابطه وجود

پیشرفت و خویشتن‌داری مشخص می‌شوند. افرادی که در این عامل، نمره‌های بالایی به دست می‌آورند رفتارهای مخاطره‌آمیز کمتر و موفقیت‌های اجتماعی بیشتری از خود نشان می‌دهند (۳۸). هم‌چنین بر-اساس نظریه‌ی گاف وظیفه‌شناسی، مسئولیت‌پذیری، قابلیت اعتماد، عمل بر اساس نظم و مقررات و اعتقاد بر این که عقل و دلیل باید بر زندگی مسلط باشد از ویژگی‌های شخصیتی نسبتاً پایدار میان‌فردی و درون‌فردی است. گاف معتقد است که گرچه مسئولیت‌پذیری تا اندازه‌ای با مردم-آمیزی و خویشتن‌داری همبسته است اما باید بر ارزش‌ها و کنترل‌ها که عوامل مشخص و مهمی در زندگی افراد است تاکید نمود. فردی که دارای احساس مسئولیت بالایی است نیازهای خود را در راه نیازهای جمع فدا می‌کند. این قبیل افراد، پیامدهای رفتارهای خود را می‌پذیرند و قابل اعتماد و اطمینان هستند. نسبت به ساختارهای اجتماعی احساس تعهد کرده و اگر چه لزوماً رهبر نیستند اما درستکار بوده و به عهد خود وفا می‌کنند. طبق دیدگاه گاف، افراد جامعه‌ستیز افراد مسئولی نیستند چون مدام متوجه نیازهای خود هستند، اما افرادی که دارای مشاغلی هستند که مستلزم رفتار مسئولانه و توأم با وظیفه‌شناسی است، افراد مسئولیت‌پذیری می‌باشند. گاف معتقد است که فرد مسئول به ارزش‌های اجتماعی و اخلاقی و مدنی پایبند است (۳۹). به نظر می‌رسد یافته‌ی این پژوهش با نتایج پژوهش‌های دلارام و همکاران (۹)، احمدی و کونانی (۱۰) و ابراهیمی نسب و همکاران (۱۲) هم‌سو می‌باشد. هم‌چنین مسئولیت‌پذیری با نگرش مثبت به بزهکاری، رابطه‌ی منفی و معنی‌داری دارد. در تبیین این یافته می‌توان گفت افرادی که در این سنخ شخصیتی نمره‌های پایین کسب می‌کنند دارای ویژگی‌هایی مانند تکانش‌وری، عدم تمایل به پیشرفت، بی‌احتیاطی، بی‌نظمی و بی‌مسئولیتی‌اند (۴۰) که این ویژگی‌ها زمینه‌ی گرایش فرد به بزهکاری را فراهم می‌کنند. این یافته با نتایج پژوهش‌های دیگر جولیف (۶) و مارکی (۱۳) هماهنگ است. مسئولیت‌پذیری هم‌چنین به طور مثبت توانست تاب‌آوری را پیش‌بینی کند. فایمبو در تبیین این رابطه نشان داد افرادی که مسئولیت‌پذیری بالایی دارند به علت این که توانایی ذاتی خود را تقویت می‌کنند می‌توانند در برابر تنش مقابله کنند و این باعث می‌شود که تاب‌آوری آن‌ها بالاتر رود (۲۰) که با یافته‌های سایر پژوهش‌های شفیع زاده (۲۱) و فایمبو (۲۰) هماهنگ است.

نتایج این پژوهش نشان داد که روان‌رنجوری با نگرش منفی نسبت به بزهکاری، رابطه‌ی مثبت دارد. وسواس، افسردگی، اضطراب، احساس گناه، ترس، غم و اعتماد به نفس پایین از علایم روان‌رنجوری می‌باشد. هر چند به نظر می‌رسد ظهور این علایم در فرد، می‌تواند رفتار وی را تحت‌الشعاع قرار داده و باعث اختلال در عملکرد او شده و سازگاری او

بزهکاری ($\beta = ۰/۲۷$) را دارد. به این معنا که افراد مسئولیت‌پذیر نگرش منفی نسبت به بزهکاری دارند. تاب‌آوری نیز فقط توانست نگرش منفی نسبت به بزهکاری را پیش‌بینی کند ($\beta = ۰/۲۲$).

اثرات غیر مستقیم متغیرهای شخصیتی بر نگرش نسبت به بزهکاری از طریق متغیر تاب‌آوری نشان داد که فقط متغیرهای برون‌گرایی ($۰/۰۵ = \beta$) و مسئولیت‌پذیری ($\beta = ۰/۰۶$) قابلیت پیش‌بینی غیر مستقیم نگرش منفی نسبت به بزهکاری را دارند. مقایسه‌ی اثرات مستقیم و غیر مستقیم این متغیرها نشان داد که اثر مستقیم مسئولیت‌پذیری بر نگرش منفی نسبت به بزهکاری بیشتر از اثر غیر مستقیم است. برعکس، نتایج نشان داد که اثر غیر مستقیم برون‌گرایی بر نگرش منفی نسبت به بزهکاری بیشتر از اثر مستقیم است. هیچ کدام از متغیرهای شخصیتی، نگرش مثبت به بزهکاری را به طور غیر مستقیم نتوانستند پیش‌بینی کنند.

جدول ۲- اثر مستقیم و غیر مستقیم متغیرهای تحلیلی بر روی نگرش مثبت به بزهکاری و نگرش منفی به بزهکاری

مسیر	تاب‌آوری	نگرش مثبت به بزهکاری		نگرش منفی به بزهکاری	
		اثر مستقیم	اثر غیر مستقیم	اثر مستقیم	اثر غیر مستقیم
روان‌رنجوری	-۰/۲۴	-	-	۰/۱۲	-۰/۰۵
برون‌گرایی	۰/۲۴	-	-	-	۰/۰۵
سازگاری	-	-	-	-	-
مسئولیت‌پذیری	۰/۲۶	-۰/۲۷	-	۰/۲۷	۰/۰۶
پذیرا بودن	-	-	-	-	-
تاب‌آوری	-	-	-	۰/۲۲	-

بحث

با توجه به یافته‌های این پژوهش، متغیر تاب‌آوری نقش واسطه‌گری معنی‌داری در رابطه‌ی ویژگی‌های شخصیت و نگرش به بزهکاری نشان داد، با توجه به این که متغیر تاب‌آوری در این پژوهش به عنوان واسطه عمل می‌کند، این متغیر تاثیر خود را از ویژگی‌های شخصیتی برون‌گرایی، مسئولیت‌پذیری و روان‌رنجوری می‌گیرد و بر نگرش منفی به بزهکاری اثر می‌گذارد بنابراین می‌توان به این نتیجه رسید که ویژگی‌های شخصیتی روان‌رنجوری و مسئولیت‌پذیری هم به صورت مستقیم و هم غیر مستقیم و برون‌گرایی به صورت غیرمستقیم به واسطه‌ی متغیر تاب‌آوری می‌توانند نگرش منفی به بزهکاری فرد را تحت تاثیر قرار دهند.

بررسی رابطه‌ی بین ویژگی‌های شخصیت و نگرش به بزهکاری نشان داد که بر اساس مسئولیت‌پذیری و روان‌رنجوری می‌توان نگرش منفی به بزهکاری را پیش‌بینی کرد. در توجیه این یافته می‌توان گفت که افراد مسئولیت‌پذیر با ویژگی‌هایی مانند نظم و ترتیب، محتاط بودن، تمایل به

کمتری به اختلالات دچار شده و به رفتارهای منفی روی می‌آورند. افراد با تاب‌آوری بالا در صورت مواجهه با موقعیت‌های دشوار و تنش‌زا سریع‌تر به حالت اولیه برمی‌گردند و از انعطاف‌پذیری بیشتری برخوردارند. هم‌چنین کمتر به رفتارهای پرخطر و بزه‌گرایی دارند (۲۷، ۲۸). سیرت^۴ بیان داشته است که افراد تاب‌آور توانایی ایجاد و گسترش مجموعه‌ای از مهارت‌های مقابله‌ای را دارند که در موقعیت‌های چالش‌برانگیز از آن‌ها حمایت می‌کنند (به نقل از ۴۵). در واقع افراد تاب‌آور تمایل بیشتری برای استفاده از راهبردهای مقابله‌ای مسئله‌محور دارند (۱۸) و استفاده از این سبک احتمال گرایش به رفتارهای بزهکارانه را کاهش می‌دهد. با توجه به نتایج پژوهشی بالا از جمله عوامل مهم در گرایش به بزهکاری نوجوانان تاب‌آوری و ویژگی‌های شخصیتی است که با آموزش مهارت‌های زندگی از جمله تاب‌آوری به نوجوانان می‌توان از بزهکاری پیش‌گیری کرد. لازم به ذکر است این مطالعه با محدودیت‌هایی روبه‌رو بوده است که از این محدودیت‌ها می‌توان به این مورد اشاره کرد که نقش عوامل اجتماعی، اقتصادی، خانوادگی و فرهنگی را مد نظر قرار نداده است زیرا احتمال وجود دارد که نتایج پژوهش از این عوامل ذکر شده تأثیر پذیرفته باشد. هم‌چنین به دلیل محدودیت در اجرای پرسش‌نامه‌ها در مدارس پسرانه پیشنهاد می‌گردد سایر پژوهشگران این موضوع را درباره‌ی پسران نیز مورد بررسی قرار دهند.

نتیجه‌گیری

تاب‌آوری و ویژگی‌های شخصیتی هم‌چون مسئولیت‌پذیری می‌توانند از رفتارهای پرخطر و بزهکارانه پیشگیری کنند و به عنوان عوامل حمایتی محسوب می‌شوند به طوری که داشتن این دو متغیر شخصیتی حتی در صورت زندگی فرد در محیط پرخطر، باعث اجتناب وی از رفتارهای بزهکارانه می‌شود.

را با محیط دچار مشکل کند و سبب بزهکاری شود اما بر خلاف تصور، نتایج پژوهش حاضر نشان داد که افراد روان‌رنجور نگرش منفی نسبت به بزهکاری دارند. از این رو، رابطه‌ی روان‌رنجوری با بزهکاری را می‌توان این گونه تبیین کرد که افراد روان‌رنجور مضطرب هستند و از رفتن به سوی رفتارهای مخاطره‌آمیز و خطرناک که باعث می‌شود اضطراب آنان را بالا ببرد خودداری می‌کنند که با یافته‌ی ترول و شر^۱ (۴۱) هم‌سو می‌باشد. هم‌چنین روان‌رنجوری به طور منفی توانست تاب‌آوری را پیش‌بینی کند. در توجیه این یافته می‌توان گفت که روان‌رنجوری دربرگیرنده‌ی عاطفه‌ی منفی از جمله احساس غمگینی، خشم و ناراحتی است و افرادی که از نظر عاطفه‌ی منفی، پایین ارزیابی می‌شوند به احتمال کمتری در رویارویی با موقعیت‌های سخت و مصیبت‌بار تاب‌آورترند (۲۰) که با یافته‌های برخی پژوهش‌ها نظیر کمپل و همکاران (۱۸)، شفیع‌زاده (۲۱) و فایمبو (۲۰) هماهنگ است.

هم‌چنین مشخص شد ویژگی شخصیتی برون‌گرایی به طور مثبت و معنی‌دار تاب‌آوری را پیش‌بینی می‌کند. بشارت گزارش کرده است که افراد برون‌گرا به دنیای بیرون بیشتر اهمیت می‌دهند، بدون دشواری با اطرافیان سازگار می‌شوند، شکوفایی خود را در اجتماع به دست می‌آورند و از انجام کارهای مربوط به جمع لذت می‌برند و در کل به دنبال تعاملات اجتماعی هستند. این افراد به تجربه‌ی هیجان‌های مثبت گرایش دارند و به آسانی به افراد دیگر دل‌بستگی پیدا می‌کنند. خونگرم و هیجان‌طلب و با دیگران هستند. مطالعات نشان می‌دهند که هیجان‌های مثبت و حمایت اجتماعی به طور مثبت با تاب‌آوری ارتباط دارند (به نقل از ۲۱). این یافته با یافته‌های سایر پژوهش‌های توگید و فردیکسون^۲ (۴۲)، همینور^۳ (۴۳) و فردیکسون (۴۴) هم‌خوان است.

یافته‌ی دیگر پژوهش حاضر رابطه‌ی مثبت تاب‌آوری با نگرش منفی به بزهکاری است. به این معنا که افراد تاب‌آورتر در شرایط سخت به میزان

^۴Siebert

^۱Trull and Sher

^۲Tugade and Fredrickson

^۳Hemenover

References

1. Anisi J, Salimi H, Mirzamani M, Reisi F, Niknam m. [A survey study on behavioral problems in adolescence]. Journal of research in behavioral sciences 2008; 1(2): 163-70. (Persian)
2. Luna B, Padmanabhan A, O'Hearn K. What has fMRI told us about the development of cognitive control through adolescence? J Brain Cogn 2010; 72: 101-13.
3. Dadsetan P. [Criminal psychology]. Tehran: Samt; 2010: 50. (Persian)
4. Ahmadi H, Ebrahimi M. [Social factors associated with attitudes to girls' delinquent behavior: A case study of Gorgan 2009]. Journal of law 2009; 9: 26-50. (Persian)
5. Shayegan F, Jabeli M. [Factors affecting crime trends for women]. Journal of women police 2011; 13: 63-100. (Persian)
6. Jolliffe D. Exploring the relationship between the five-factor model of personality, social factors and self-reported delinquency. J Pers Individ Dif 2013; 55: 47-52.

7. Aghapour M. [Comparison personality profiles juvenile, youth, delinquents and normal]. *Journal of education* 2010; 14(13): 13-26. (Persian)
8. Abdi MF, Jalali A, Mirmehdy R. An investigation comparison of personality traits and the study of parenting rearing of 12-18 delinquency and non-delinquency youth. *J Procedia Soc Behav Sci* 2010; 5: 2089-92.
9. Delaram A, Irvani M, Sobhi-Gharamaleki N. A comparison of the personality characteristics of delinquent and nondelinquent juveniles of Tehran, Iran. *Int J Crim Soc Theory* 2010; 3(1): 372-84.
10. Ahmadi H, Konani S. [Personal characteristics among delinquent boys]. *Journal of excellence rights* 2009; 2(7): 99-115. (Persian)
11. Chabrol H, Leeuwen NV, Rodgers R, Sejourne N. Contributions of psychopathic, narcissistic, Machiavellian, and sadistic personality traits to juvenile delinquency. *Pers Individ Dif* 2009; 47(7): 734-9.
12. Ebrahimasab K, Nouri A, Molavi H. [Comparison personal characteristics among delinquent boys and normal boys in Isfahan]. *Research journal of Isfahan University* 2003; 2: 227-40. (Persian)
13. Markey CN, Markey PM, Ericksen AG, Tinsle BJ. Children's behavioral patterns, the five-factor model of personality, and risk behaviors. *J Pers Individ Dif* 2006; 41: 1503-13.
14. Barami F, Malikan H, Abedi MR. [Comparison of strategies to increase accountability among students of Isfahan]. *Journal of Amoozeh* 2003; 17: 64-72. (Persian)
15. Terracciano A, McCrae RR. Cross-cultural studies of personality traits and their relevance to psychiatry. *J Epidemiol Psychiatr Soc* 2006; 15(3): 176-84.
16. Kazemini T, Modarres Gharavi M. [The relationship between personality characteristics and risky behaviors among college students of Mashhad University of Medical Sciences]. *Journal of Rafsanjan University of Medical Sciences* 2013; 12(1): 15-26. (Persian)
17. Secombe K. Beating the odds versus changing the odds: poverty, resilience, and family policy. *J Marr Fam* 2002; 64: 384-94.
18. Campbell-Sills L, Cohen ShL, Stein MB. Relationship or resilience to personality, coping, and psychiatric symptoms in young adults. *J Behav Res Ther* 2006; 44: 585-99.
19. Bartely CE, Roesch SC. Coping with daily stress: The role of conscientiousness. *J Pers Individ Dif* 2011; 50: 79-83.
20. Fayombo G. The relationship between personality traits and psychological resilience among the Caribbean adolescents. *Int J Psychol Stud* 2010; 2: 105-15.
21. Shafiezhadeh R. [The relationship between resilience and the big five personality factors]. *Journal of knowledge and research in applied psychology* 2012; 13(3): 95-102. (Persian)
22. Khabaz M, Behjati Z, Naseri M. [Relationship between social support and coping styles with resiliency in juvenile boys]. *Journal of applied psychology* 2012; 5(4): 108-23. (Persian)
23. Hsaa M, Graydon K. Sources of resiliency among foster youth. *J Children Youth Serv Rev* 2009; 31: 457-63.
24. Mohammadi M, Jazayeri AR, Rafiei AH, Jokar B, Pourshahbaz A. Resiliency factors in individuals at high risk for substance abuse. *Journal of Tabriz University* 2013; 1(2): 193-214. (Persian)
25. Issacson, B. Characteristics and enhancement of resiliency in young people. MS. Dissertation. University of Wisconsin-Stout, 2002: 1-47.
26. Allen R, Cox J, Cooper N. The impact of a summer day camp on the resilience of disadvantaged youths. *J Phys Educ Recreat Dance* 2006; 77(1): 17-23.
27. Cuomo C, Sarchiapone M, Giannantonio MD, Mancini M, Roy A. Aggression, impulsivity, personality traits, and childhood trauma of prisoners with substance abuse and addiction. *Am J Drug Alcohol Abuse* 2008; 34(3): 339-45.
28. Buckner J C, Mezzacappa E, Beardslee WR. Characteristics of resilient youths living in poverty: The role of self-regulatory processes. *J Dev Psychopathol* 2003; 15(1): 139-62.
29. Bentler PM. Comparative fit indexes in structural models. *Psychol Bullet* 1990; 107: 238-46.
30. Browne MW, Cudeck R. Alternative ways of assessing model fit. In: Bollen KA, Long JS. (editors). *Testing structural equation models*. London, UK: Sage; 1993: 136-62.
31. Hu L, Bentler PM. Fit indices in covariance structure modeling: Sensitivity to underparameterized model misspecification. *Psychol Methods* 1998; 3: 424-53.
32. Hu L, Bentler PM. Cutoff criteria for fit indexes in covariance structure analysis: Conventional criteria versus new alternatives. *Structur Equat Model* 1999; 6: 1-55.
33. Costa PT, McCrae PR. The five-factor model of personality and its relevance to personality disorders. *J Pers Disord* 1992; 6: 343-56.
34. Grousfarshi MT, Mani A, Bakhshipour A. [The relationship personality characteristics and happiness among students of University of Tabriz]. *Journal of psychology of Tabriz University* 2006; 1: 144-58. (Persian)
35. Conner KM, Davidson JR. Development of a new resilience scale: The Conner-Davidson resilience scale (CD-RISC). *Depress Anxiety* 2003; 18(2): 76-82.
36. Jowkar B. [The mediating role of resilience in the relationship between general and emotional intelligence and life satisfaction]. *Journal of contemporary psychology* 2008; 2(4): 3-12. (Persian)
37. Fazli V. [Parenting style and attitude toward delinquency among juvenile 15 to 18 years old, Tehran]. *Journal of crime prevention studies* 2010; 5: 79-112. (Persian)

38. Fisher LA, Elias JW, Riz K. Predicting relapse to substance abuse as a function personality dimensions. *J Alcohol Clin Exp Res* 1998; 22(5): 1041-7.
39. Marnat G. [Psychological assessment]. Pashasharifi H, Nikkhou MR. (translators). Tehran: Roshd; 2000: 702. (Persian)
40. Rajabi GH, Zarenejad O. [A comparison study of personality characteristics among opium, heroine drug dependency, smoking and non-smoking participants]. *Journal of educational psychology studies* 2013; 6: 87-106. (Persian)
41. Trull TJ, Sher KJ. Relationship between the five-factor model of personality and axis I disorders in a non-clinical sample. *J Abnorm Psychol* 1994; 103: 350-60.
42. Tugade MM, Fredrickson BL. Resilient individuals use positive emotion to bouce back from negative emotional experiences. *J Pers Soc Psychol* 2004; 86: 320-33.
43. Hemenover SH. Individual differences in rate of affect change: Studies in affective chronometry. *J Pers Soc Psychol* 2003; 85: 121-31.
44. Fredrickson BL. The role of positive emotions in positive psychology: The broden-and-build theory of positive emotions. *J Am Psychol* 2001; 56: 218-26.
45. Chalmeh R. [Efficacy evaluation measure resiliency in Adel Abad prison in Shiraz, validity, reliability and factor structure]. *Journal of psychological models and methods* 2010; 1(4): 31-43. (Persian)